

GB *toddle 'n' ride* F *trott'porteur*
NL *trott' & drienvieler* D *2 in 1 lauwagen*
E *andador multiactividades convertible* I *sgambetta e vai*



GB

INSTRUCTION LEAFLET

PLEASE READ AND RETAIN FOR FURTHER INFORMATION

The combination walker and ride-on trike that easily converts without the need for any tools. We recommend that you and your child play with the toy together at first, so that they will be familiar with it when exploring it on their own.

NL

INSTRUCTIES

A.U.B. DOORLEZEN EN BEWAREN OM LATERE RAADPLEGEN

Combinatie van loopwagen en drienvieler die gemakkelijk kan worden omgebouwd zonder speciaal gereedschap. U kunt het beste eerst samen met uw kind met het speelgoed spelen. Als uw kind eenmaal weet hoe het werkt, kan het ook alleen op onderzoek uitgaan.

E

FOLLETO DE INSTRUCCIONES

SÍRVASE LEER Y RETENER ESTA INFORMACIÓN PARA EL FUTURO

El correpasillos y triciclo combinados que se convierte fácilmente sin la necesidad de herramientas. Recomendamos que para comenzar usted y su niño jueguen juntos con el juguete hasta que éste se familiarice con él y lo puede explorar solo.

F

MODE D'EMPLOI

A LIRE ET A CONSERVER POUR CONSULTATION ULTERIEURE

La combinaison trottinette et triporteur se convertit facilement sans le moindre outil. Nous vous recommandons de jouer d'abord avec ce jouet avec votre enfant, pour que celui-ci soit familiarisé avec le jouet quand il l'explorera seul.

D

GEBRAUCHSHINWEISE

BITTE LESEN UND ZUM SPÄTEREN NACHSCHLAGEN AUFBEWAHREN

Die Kombination eines Gehgerätes und fahrbaren Dreirades lässt sich einfach umwandeln, ohne dass Werkzeuge erforderlich sind. Wir empfehlen Ihnen, erst gemeinsam mit Ihrem Kind mit diesem Gerät zu spielen, wodurch es damit vertraut ist, bevor es selbstständig die Möglichkeiten entdeckt.

I

OPUSCOLO DELLE ISTRUZIONI

LEGGERE ATTENTAMENTE E CONSERVARE COME RIFERIMENTO FUTURO

La combinazione di passeggino e triciclo che si trasforma con estrema facilità, senza richiedere l'uso di utensili. Consigliamo che il genitore ed il bambino giochino insieme per alcune volte, in modo che il bambino possa familiarizzare con il giocattolo prima di esplorarne da solo le varie funzionalità.

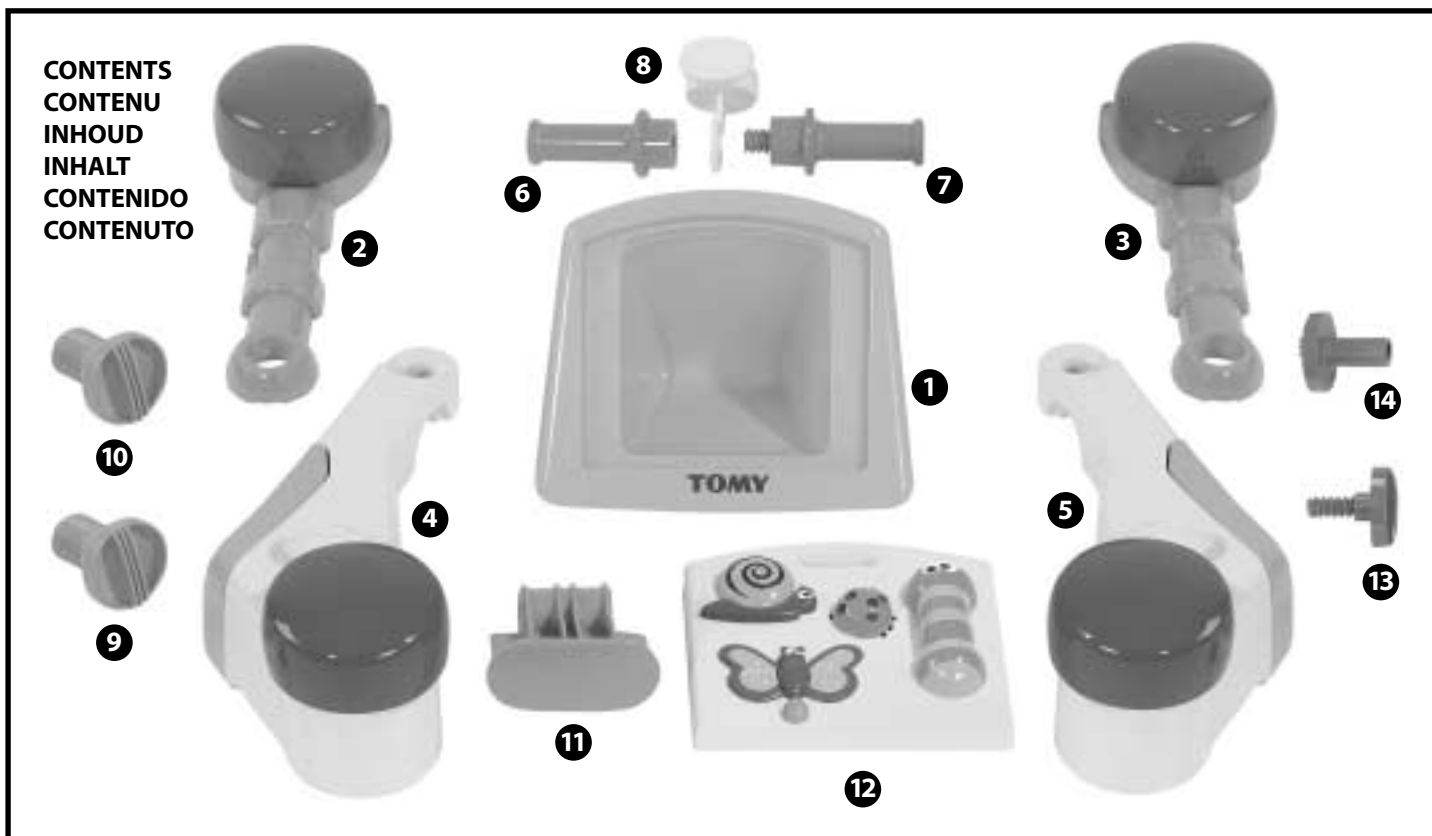

CONTENTS
CONTENU
INHOUD
INHALT
CONTENIDO
CONTENUTO

GB GETTING STARTED

Your Toddle 'n' Ride kit in this package includes a total of 14 components (see above). Before starting to assemble, firstly dismantle the unit as follows:

Unscrew the orange and purple bolts and remove the orange seat. Ensure that the small sliding lock  is in the UNLOCK position, before separating the 2 halves. Finally, unscrew the 2 handlebars.

F DEMARRAGE

Votre kit trott'porteur dans ce paquet comprend 14 composants au total (voir ci-dessus). Avant de commencer l'assemblage, démontez d'abord l'unité de la façon suivante :

Dévissez les boulons orange et violets et enlevez le siège orange. Veillez à ce que le dispositif de verrouillage coulissant  se trouve en position UNLOCK (déblocage) avant de séparer les deux parties. Enfin, dévissez les deux parties du guidon.

NL AAN DE SLAG

Het pakket Mijn eerste stapjes en ritjes bevat in totaal 14 onderdelen (zie hierboven). Voordat u begint met monteren, haalt u de eenheid eerst uit elkaar: schroef de oranje en paarse bouten los en verwijder het oranje stoeltje. Zorg dat het kleine schuifslotje  in de UNLOCK-stand staat voordat u de twee helften losmaakt. Schroef ten slotte de handvaten los.

D DIE ERSTEN SCHRITTE

Ihr Spielgerätesatz in dieser Verpackung umfasst insgesamt 14 Bauteile (siehe oben). Bevor Sie mit der Montage beginnen, sollten Sie die Einheit erst folgendermaßen auseinander nehmen:

Schrauben Sie die orangen und lila Schrauben los und entfernen Sie den orangen Sitz. Vergewissern Sie sich, dass sich das kleine Schiebeschloss  in der UNLOCK-Position befindet, bevor Sie die zwei Hälften trennen. Als letztes sollten Sie die beiden Handgriffe losschrauben.

E PARA COMENZAR

El kit del Andar y Montar en este paquete incluye un total de 14 componentes (véase arriba). Antes de comenzar el ensamblaje, primero desmonte la unidad de la manera siguiente:

Destornillar los pernos de color naranja y morado y quite el asiento de color naranja. Asegure que el cierre corredor  está en la posición para abrir (UNLOCK), antes de separar las dos mitades. Finalmente, destornille los dos manillares.

I PRIMA DI INIZIARE

Il kit Toddle 'n' Ride incluso in questa confezione è formato da 14 componenti (vedi in alto). Prima di procedere all'assemblaggio, smontare l'unità come segue:

Svitare i bulloni color arancione e porpora e rimuovere il sedile arancione. Controllare che il blocco scorrevole di piccole dimensioni  sia nella posizione UNLOCK prima di separare le due metà. Svitare infine i due manici.

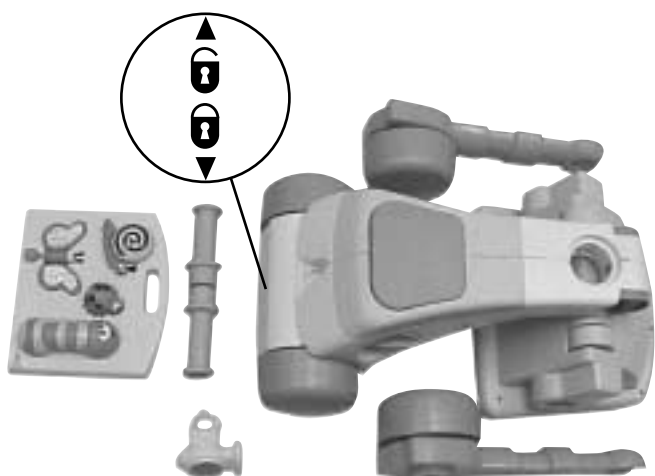

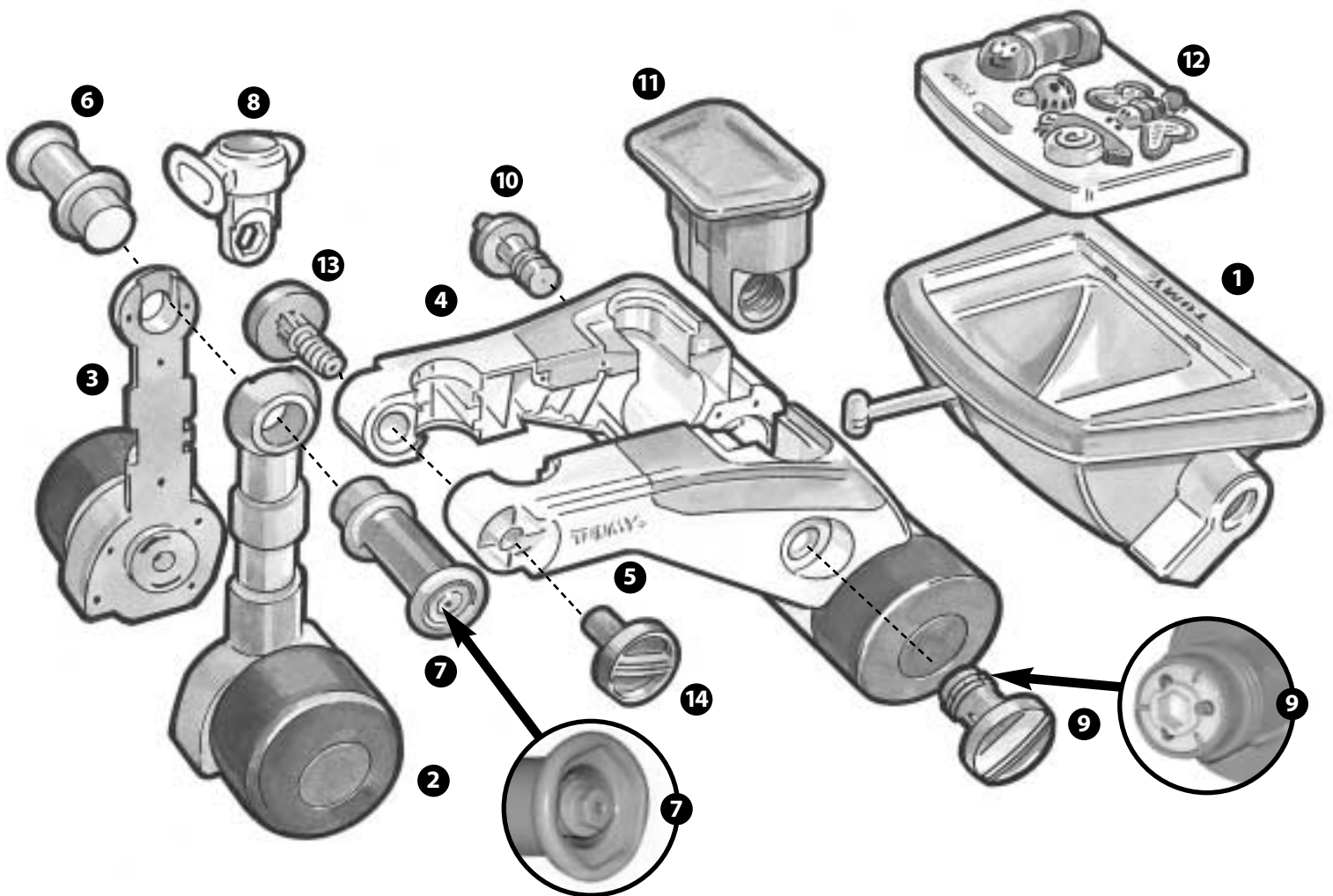
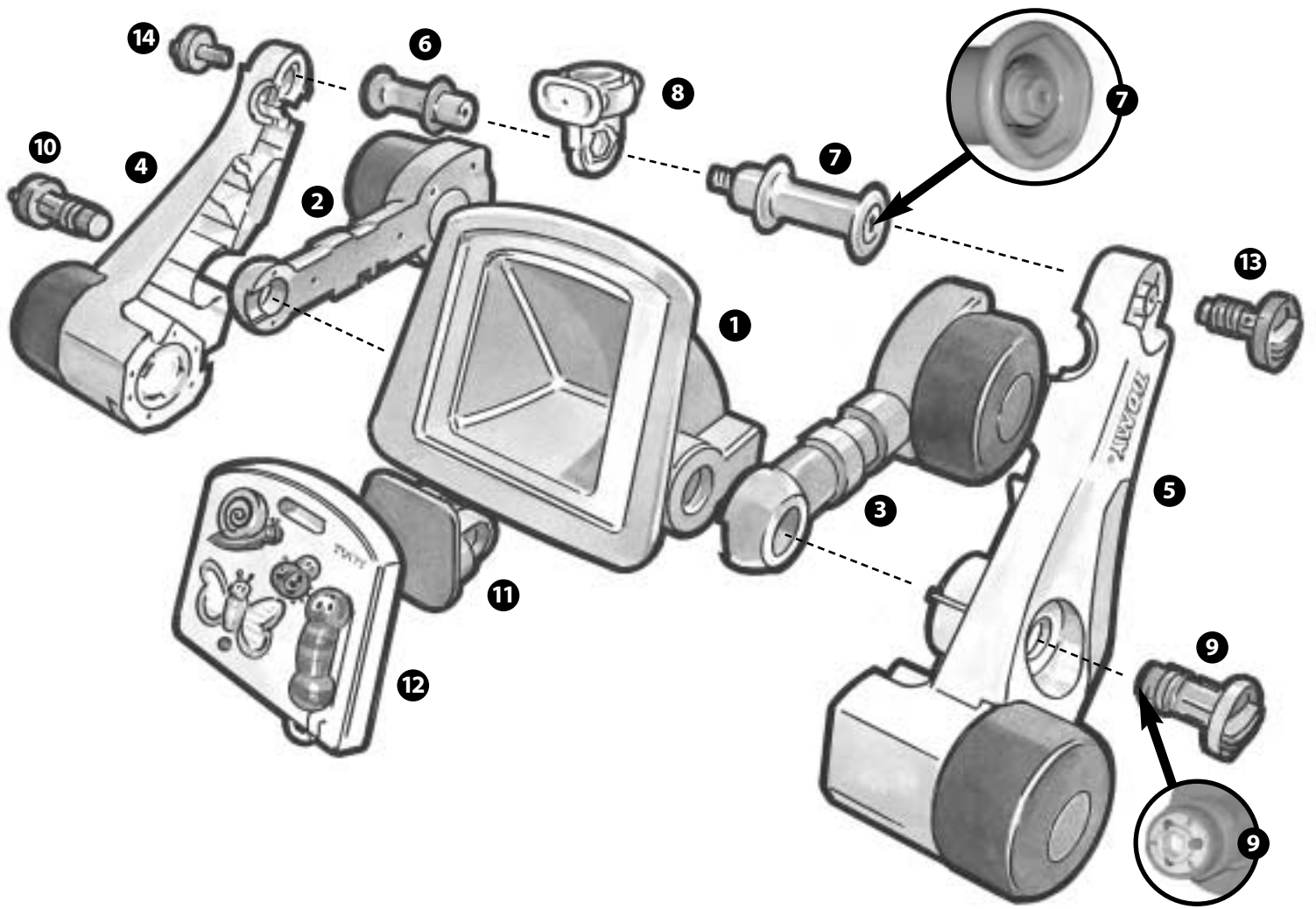

GB ASSEMBLING THE WALKER

Follow Steps (A)–(N) shown below and alongside. Use the end of piece (9) to tighten the handle bars at stage (B). **⚠ Please note:** Do not over tighten. **Please note:** Make sure that the wheels are the correct way up at stage (F).

F ASSEMBLAGE DE LA TROTTINETTE

Suivez les phases de (A) à (N) illustrées ci-dessous et ci-contre. Utilisez l'extrémité de la pièce (9) pour serrer les parties du guidon à la phase (B). **⚠ Remarque:** Ne serrez pas trop. **Remarque:** veillez à ce que les roues soient placées de la façon correcte vers le haut à la phase (F).

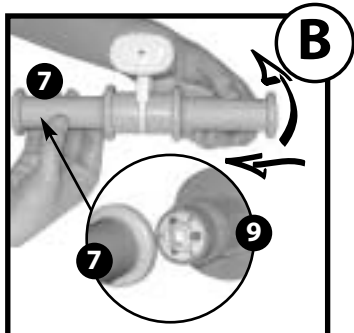
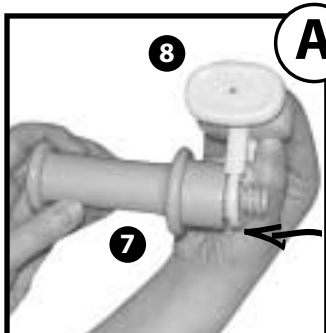

NL DE LOOPWAGEN IN ELKAAR ZETTEN

Volg stap (A)–(N) (zie hieronder en hiernaast). Gebruik het uiteinde van onderdeel (9) om de handgrepen in stap (B) te bevestigen. **⚠ Let op:** Niet te strak vast. **Let op:** bij stap (F) dat de wielen goed om worden gemonteerd.

D MONTAGE DES GEHGERÄTES

Befolgen Sie die Schritte (A)–(N) wie unten und an der Seite abgebildet. Verwenden Sie das Ende des Stücks (9) zur Befestigung der Handgriffe bei Schritt (B). **⚠ Bitte beachten:** Nicht zu fest angezogen werden. **Bitte beachten:** Vergewissern Sie sich, dass sich die Räder bei Schritt (F) in der sachgemäßen Richtung nach oben befinden.

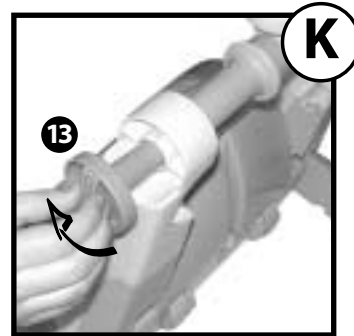
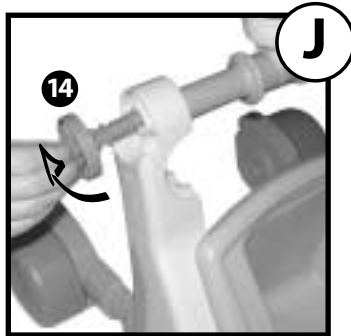
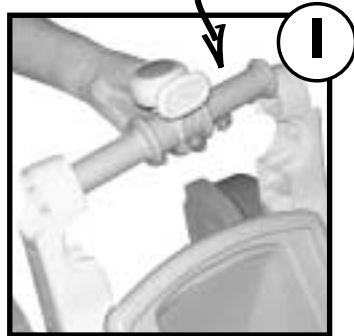
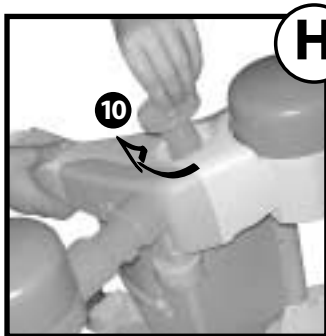
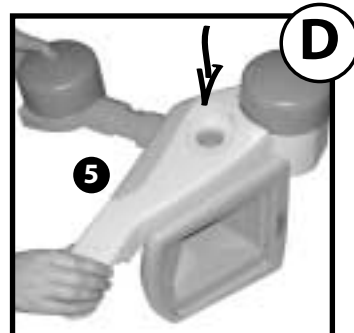
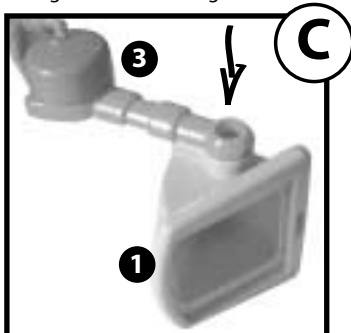

GB ASSEMBLING THE RIDE-ON

Starting with the dismantled components, follow Steps (A)–(Q). Use the end of piece (9) to tighten the handle bars at stage (E). **⚠ Please note:** Do not over tighten.

F ASSEMBLAGE DU TRIPORTEUR

Avec les composants démontés, suivez les phases de (A) à (Q). Utilisez l'extrémité de la pièce (9) pour serrer les parties du guidon à la phase (E). **⚠ Remarque:** Ne serrez pas trop.

NL DE DRIEWIELER IN ELKAAR ZETTEN

Begin met de losgeschroefde onderdelen en voer stap (A)–(Q) uit. Gebruik het uiteinde van onderdeel (9) om de handgrepen in stap (E) te bevestigen. **⚠ Let op:** Niet te strak vast.

D MONTAGE DES FAHRGERÄTES

Beginnen Sie mit den auseinander genommenen Bauteilen, befolgen Sie die Schritte (A)–(Q). Verwenden Sie das Ende des Stücks (9) zur Befestigung der Handgriffe bei Schritt (E). **⚠ Bitte beachten:** Nicht zu fest angezogen werden.

E ENSAMBLAJE DEL TRICICLO ("MONTAR")

Empezando con las piezas desmontadas, siga los Pasos (A) a (Q). Usar el extremo de la pieza (9) para apretar los manillares durante la fase (E). **⚠ Notar:** No apretar excesivamente.

I ASSEMBLAGGIO DEL TRICICLO

Iniziare a smontare i componenti e seguire i passi (A)–(Q). Usare l'estremità del pezzo (9) per stringere le barre del manubrio alla fase (E). **⚠ Nota:** Non serrare troppo.

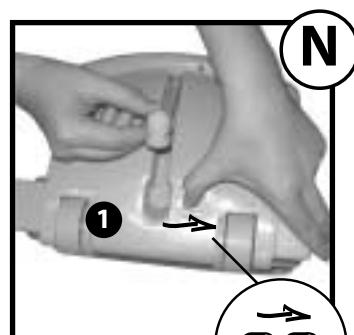
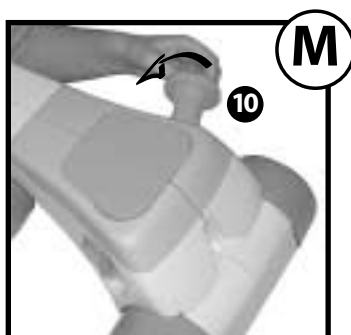
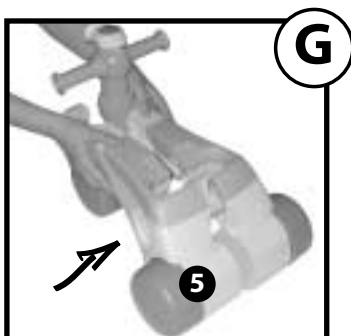
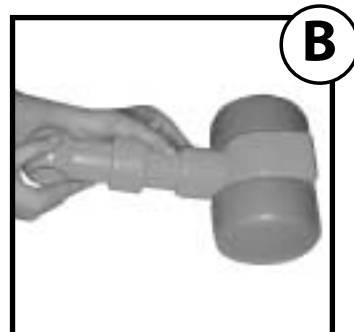
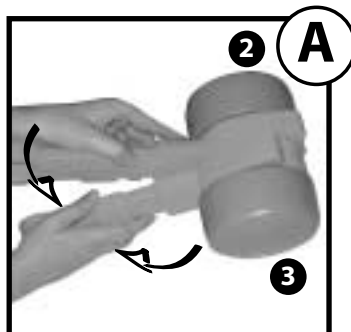

E ENSAMBLAJE DEL CORREPASILLOS ("ANDAR")

Siga los pasos (A) a (N) indicados abajo y al lado. Usar el extremo de la pieza 9 para apretar los manillares durante la fase (B). **Nota:** No apretar excesivamente. **Nota:** Asegure que las ruedas están en el sentido correcto en el paso (F).

TOMY®

I ASSEMBLAGGIO DEL PASSEGGINO

Seguire i passi (A) - (N) riportati qui sotto e a fianco. Usare l'estremità del pezzo 9 per stringere le barre del manubrio alla fase (B). **Nota:** Non serrare troppo. **Nota:** Controllare che, al passo (F), le ruote siano correttamente rivolte verso l'alto.

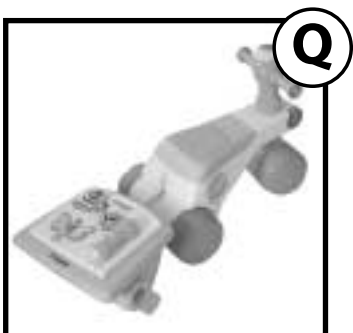
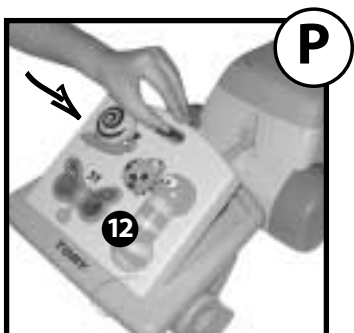
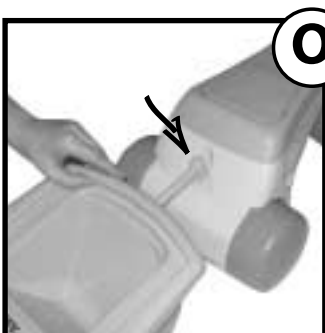
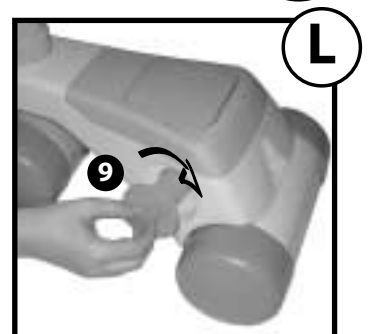
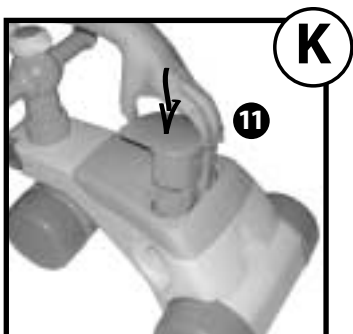
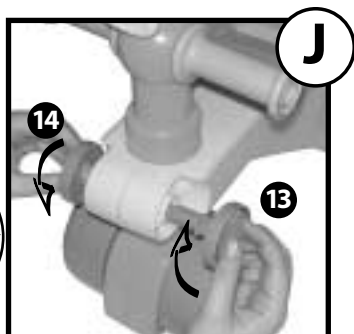
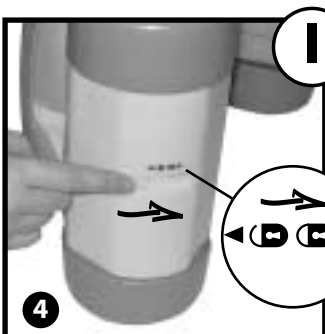
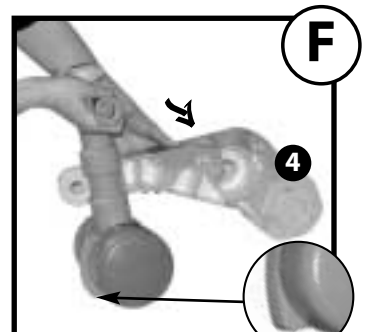
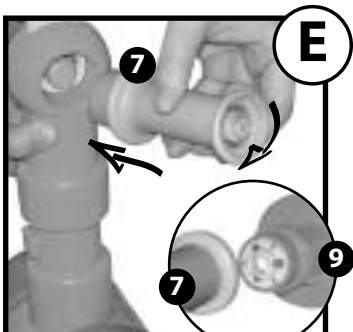
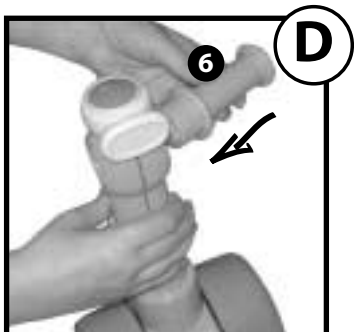
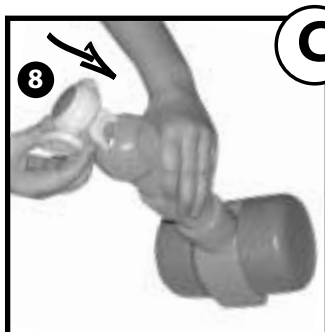
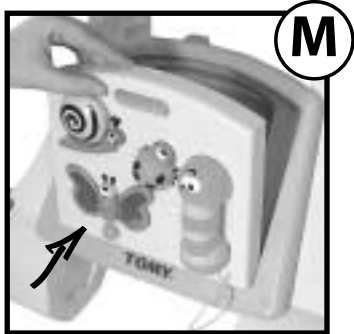
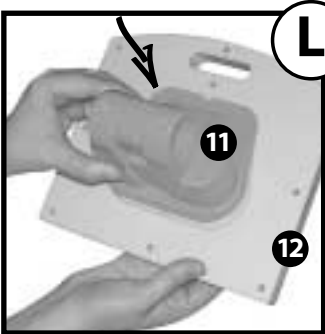
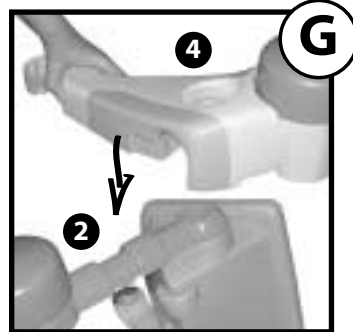
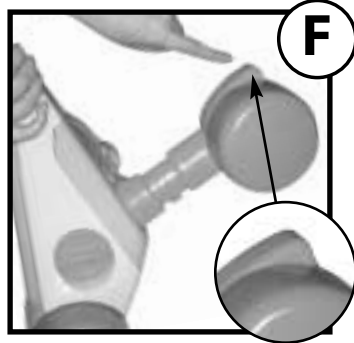
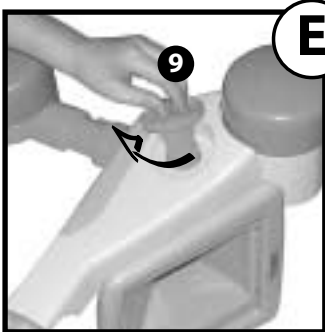

GB**CARE GUIDELINES**

- Adult assembly required.
- Parental supervision required at all times.
- **WARNING!** Regularly check security of fastening bolts.
- Only suitable for one rider at a time.
- Trailer must not be used to carry children.
- Not suitable for children over 3 years or 20kg as this may cause product damage or injury
- Do not use on roadways, near or on steps, water, steep inclines, uneven surfaces, sharp objects and corners.
- Always wear shoes when using in 'ride on mode' outdoors.

D**PFLEGEHINWEISE**

- Die Montage sollte durch Erwachsene geschehen.
- Die elterliche Aufsicht ist unter allen Umständen erforderlich.
- **WARNHINWEIS!** Die Sicherheit der Anzugsschrauben sollte regelmäßig überprüft werden.
- Ausschließlich geeignet für jeweils einen Fahrer.
- Der Anhänger sollte nicht zur Beförderung von Kindern verwendet werden.
- Nicht geeignet für Kinder über drei Jahren oder 20kg, da dies zu Schäden am Produkt oder Körperverletzungen führen könnte.
- Nicht auf Straßen, in der Nähe von oder auf Treppen, Wasser, steilen Gefällen, unebenen Oberflächen, scharfen Objekten oder Ecken verwenden.
- Draußen sollten im Fahrmodus immer Schuhe getragen werden.

F**INSTRUCTIONS DE SECURITE**

- A assembler par un adulte.
- Requiert une supervision constante par les parents.
- **ATTENTION !** Vérifiez régulièrement si les boulons de fixation sont bien serrés.
- Convient uniquement pour un seul passager à la fois.
- La remorque ne doit pas être utilisée pour transporter des enfants.
- Ne convient pas aux enfants de plus de trois ans ou 20kg, car cela risque d'endommager le produit ou de susciter des dommages corporels.
- Ne pas utiliser sur la chaussée, dans des escaliers ou à proximité, près d'eau, de pentes fortes, de surfaces inégales, d'objets pointus ou d'angles.
- Lors de l'utilisation en triporteur à l'extérieur, le passager doit toujours porter des chaussures

E**PRECAUCIONES**

- El montaje lo tiene que hacer un mayor.
- Requiere vigilancia todo el tiempo por un mayor.
- **ADVERTENCIA:** Verificar con regularidad la seguridad de los pernos de fijación.
- Apto solamente para un niño a la vez.
- No se debe usar el remolque para transportar a otros niños.
- No es apto para niños mayores de 3 años o que pesan más de 20kg porque podrían dañarlo o averiarse.
- No usarlo cerca de carreteras, sobre o cerca de peldaños, agua, pendientes, superficies desiguales, objetos agudos y esquinas.
- Siempre ir calzado cuando se va montado en el exterior.

NL**VOORZORGSMAATREGELEN**

- Montage moet door een volwassene worden uitgevoerd.
- Alleen gebruiken onder toezicht van ouders.
- **WAARSCHUWING!** Controleer regelmatig of de bevestigingsbouten goed vastzitten.
- Uitsluitend geschikt voor één berijder tegelijk.
- Gebruik de aanhanger niet om kinderen te vervoeren.
- Niet geschikt voor kinderen ouder dan drie jaar of zwaarder dan 20kg: dit kan schade aan het product of ongelukken tot gevolg hebben.
- Niet gebruiken op of in de buurt van wegen, trappen, water, hellingen, oneffen oppervlakken, scherpe voorwerpen of hoeken.
- Zorg bij ritjes buitenshuis altijd dat uw kind schoenen draagt.

I**ISTRUZIONI PER LA CURA**

- Il prodotto deve essere assemblato da un adulto.
- Un adulto dev'essere sempre presente durante il gioco.
- **AVVERTENZA!** Controllare a intervalli regolari la sicurezza dei bulloni di fissaggio.
- Il giocattolo dev'essere unicamente usato da un bambino per volta.
- Il traino non dev'essere usato per il trasporto di bambini.
- Giocattolo non adatto a bambini in età superiore ai 3 anni o di peso superiore ai 20kg in quanto si potrebbe danneggiare o ferire l'utilizzatore.
- Non usare su strada, vicino o su scalini, acqua, rampe, superfici sconnesse, oggetti appuntiti e angoli.
- Indossare sempre scarpe quando il giocattolo viene usato in modalità "tricycle" in ambienti esterni.

TOMY®

Ref. 2739
TE/M6C
04/03
Made in China
Fabriqué en Chine

CE Tomy UK Ltd.,
Totton, Hants. SO40 3SA,
England.

- Tomy France, Parc d'Affaires International, BP 358, 74 166 Archamps, Cedex.
- Tomy Benelux, Assesteenweg 117C, B-1740 Ternat.
- Stadlbauer Vertrieb: Deutschland: Stadlbauer - 5027 Salzburg.
Österreich: Stadlbauer - 5027 Salzburg.
- BIZAK S.A., Camino de Ibarsusi S/N, E - 48004 Bilbao.
- Tomy UK Ltd., Totton, Hants, SO40 3SA, England.

- PLEASE RETAIN FOR INFORMATION.
- PRIERE DE CONSERVER A TITRE D'INFORMATION.
- BEWAREN TER INFORMATIE AUB.
- DIESE ANGABE BITTE AUFBEWAHREN.
- CONSERVE LA DIRECCION PARA FUTURAS CONSULTAS.
- CONSERVARE PER FUTURE REFERENZE.



TOMY®
TOMY Careline
For further information in the U.K. contact:
PO Box 20, Totton, Hants SO40 3YF.
Tel: **023 8066 2600**
Fax: **023 8066 2601**
www.tomy.co.uk

TOMY®
Allo TOMY SAV
Pour plus d'informations en France, veuillez contacter :
Allo TOMY SAV,
Parc d'Affaires International - 74166 ARCHAMPS
Indigo 0 820 013 013
Fax: **04 50 31 80 80** 0,118€ TTC/MIN

<http://www.tomy.com>